

DN 30-3000 mm | MOD. 14007 / HTS70
 H. 350-450-550-650 mm



Fascia termo-restringente con supporto in polietilene reticolato.

DESCRIZIONE

- Fascia termo-restringente costituita da un film di supporto in polietilene reticolato, i cui legami sono ottenuti mediante radiazioni ionizzanti, e da uno strato costituito da un adesivo HOT MELT.
- Disponibile in diverse esecuzioni con spessore totale compreso tra 1,8 e 2,8 mm.
- La fascia DEKOTEC-HTS70 è impiegata per la protezione dalla corrosione di giunti di saldatura su tubi in acciaio.
- La preparazione della superficie con il DEKOTEC-EP Primer (pag. 14.29) fornisce una garanzia aggiuntiva anche nel caso di installazioni non perfettamente riuscite e un incremento della protezione in caso di danneggiamento del rivestimento.
- Compatibile con i rivestimenti di fabbrica in PE, PP, FBE, PU, e bitume.
- Sistema a triplo strato equivalente a 3LPE.
- Basse temperature di preriscaldamento rispetto agli altri prodotti della stessa categoria.
- Eccellente resistenza alla pelatura e al taglio da sovrapposizione.
- Designazione secondo lo standard: EN 12068-C60 UV.

APPLICAZIONI TIPICHE

- Temperature operative fino a +70°C.

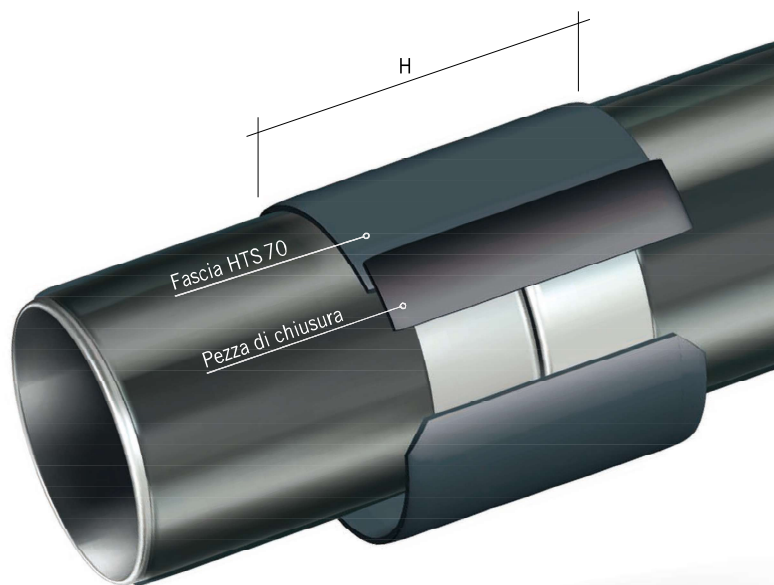

CERTIFICAZIONI

- Può essere utilizzata come sistema a doppio strato o triplo strato insieme al DEKOTEC-EP Primer (pag. 14.29). Entrambi i sistemi sono approvati DVGW per classi di resistenza C 60 UV in accordo alla DIN EN 12068.
- Approvato da Gaz de France (Francia), Enagas (Spagna) e GOST (Russia), SVGW (Svizzera) e Synergrid (Belgio).



CARATTERISTICHE TECNICHE

PROPRIETÀ DELL'HTS70 + EP PRIMER		Valori tipici HTS70	Valore richiesto	Norma
ADESIVO	Punto di rammollimento (metodo palla- anello)	>90 °C	1,0	ASTM E28
	Resistenza allo scorrimento @+23 °C	>275 N/cm ²	≥5 N/cm ²	EN 12068/DIN 30672
	Resistenza allo scorrimento @+50 °C	≥15 N/cm ²	≥5 N/cm ²	EN 12068/DIN 30672
SUPPORTO	Allungamento a rottura	>500 %	-	EN 12068
	Resistenza a rottura	>20 N/mm	-	EN 12068
		≥20 (2900) MPa	-	ASTM D638
	Allungamento a rottura dopo invecchiamento termico (21gg@150 °C)	>500 %	-	ASTM D149
	Resistenza al taglio da sovrapposizione (21gg@150 °C)	>20 MPa	-	ASTM D638
	Resistenza dielettrica	>35 KV/mm	-	ASTM D149
	Resistività specifica	>10 ¹⁵ cm	-	ASTM D257
	Assorbimento d'acqua	<0,1 %	-	ASTM D570
Durezza	≥55 Shore D	-	ISO 868 /ASTM D2240	
SISTEMA	Resistenza elettrica specifica di isolamento	≥10 ¹⁰ Ωm ²	≥10 ⁸ Ωm ²	EN 12068
	Resistenza alla penetrazione* @ +23 °C	>2 mm	≥0,6 mm	EN 12068
	Resistenza alla penetrazione* @ +60 °C	>2 mm	≥0,6 mm	EN 12068
	Resistenza all'urto**	≥17 J	≥15 J	EN 12068
	Resistenza alla pelatura da superficie tubolare @ +23 °C	≥100 N/cm	≥5 N/cm	EN 12068
	Resistenza alla pelatura da superficie tubolare @ +60 °C	≥2,5 N/cm	≥0,5 N/cm	EN 12068
	Resistenza alla pelatura da rivestimento di stabilimento in PE @ +23 °C	≥100 N/cm	≥4 N/cm	EN 12068
	Resistenza al distacco catodico (raggio)	<2 mm	-	EN 12068

(*) spessore residuo

(**) valori relativi a guaine di spessore 2,6 mm (tipo S)

HTS70	Tipo T	Tipo L	Tipo D	Tipo S	Tipo H
Spessore PE (mm)	0,7	1,0	1,0	1,0	1,0
Spessore adesivo (mm)	1,1	1,2	1,4	1,6	1,8
Spessore TOTALE (mm)	1,8	2,2	2,4	2,6	2,8
Lunghezza rotolo Master (m)	30	25	20	20	20

D I M E N S I O N A M E N T O					
DN TUBO		HTS 70	Consumo DEKOTEC® Primer (ml)		Pezza chiusura
Pollici	mm	Lungh. fascia (mm)	Componente A	Componente B	Lunghezza (mm)
3"	80	430	32	16	75
4"	100	510	35	17,5	100
6"	150	680	43	21,5	
8"	200	850	50	25	
12"	300	1170	65	32,5	150
16"	400	1430	76	38	
20"	500	1755	90	45	
24"	600	2090	105	52,5	200
28"	700	2420	120	60	
32"	800	2755	134	67	
36"	900	3085	150	75	
40"	1000	3415	163	81,5	
48"	1200	4085	192	96	
56"	1400	4780	220	110	